

Horizontalschnitt

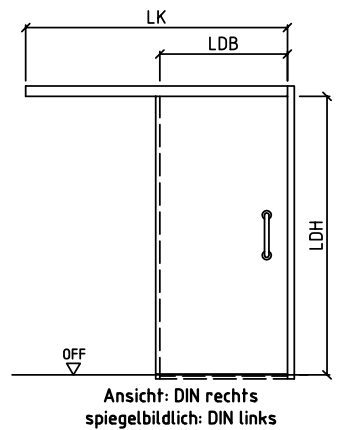

Vertikalschnitt

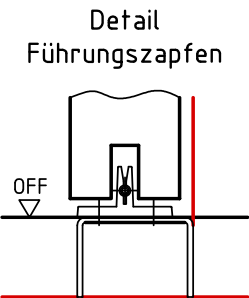
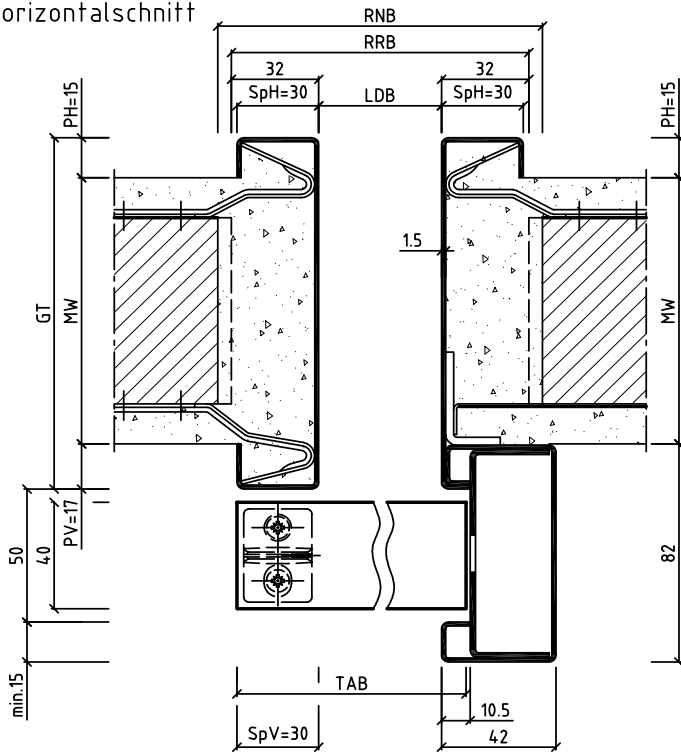
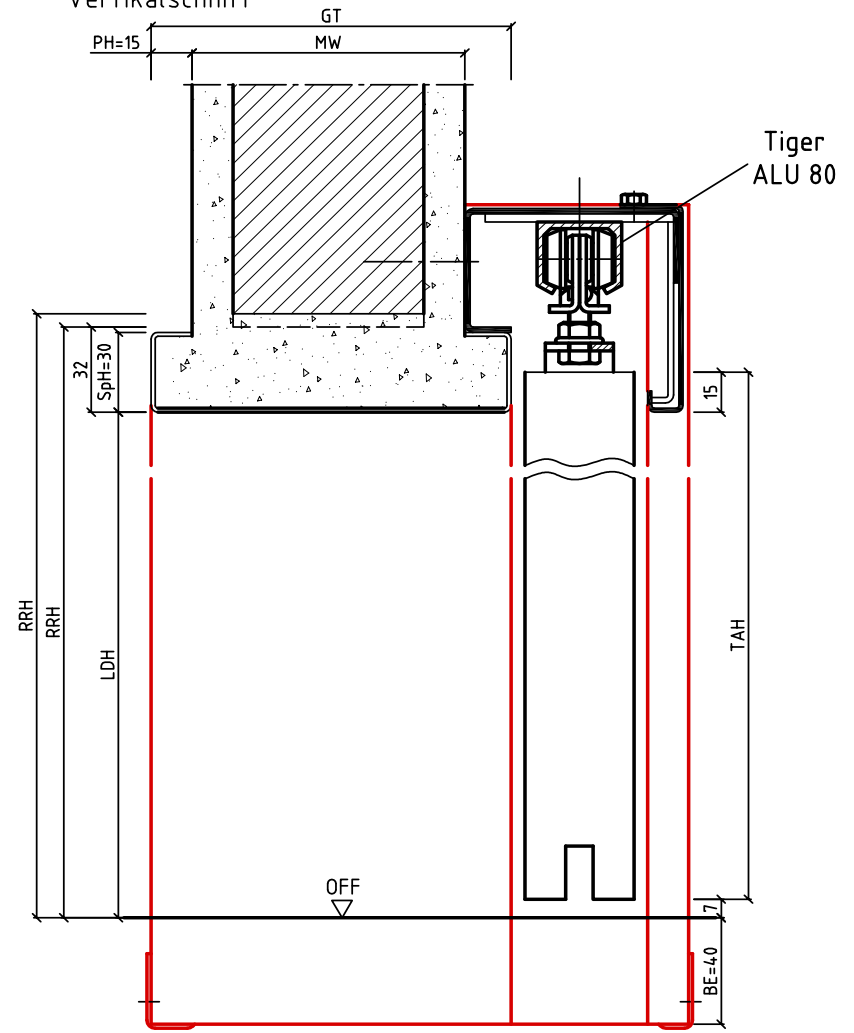

- RNB = Rohbau Nennmaß Breite = RRB+10mm
- RNH = Rohbau Nennmaß Höhe = RRH+5mm
- RRB = Rohbau Richtmaß Breite = LDB+64mm
- RRH = Rohbau Richtmaß Höhe = LDH+32mm
- LDB = Lichte Durchgangs Breite = TAB-40mm
- LDH = Lichte Durchgangs Höhe = TAH-8mm
- TAB = Türblatt Außenmaß Breite = LDB+40mm
- TAH = Türblatt Außenmaß Höhe = LDH+8mm
- LK = Laufkastenlänge = LDBx2+46mm
- MW = Maulweite
- GT = Gesamtprofiltiefe
- PV/PH = Putzwinkel vorne/hinten
- SpV/SpH = Spiegel vorne/hinten
- OFF = Oberfläche fertiger Fußboden
- BE = Bodeneinstand

SvdW für MW
Berechnungsgrundlage

Zeich.Nr./Drawing No: 010108